

## Рекомендации по эксплуатации

1. Мебель рекомендуется эксплуатировать в проветриваемом, сухом помещении с температурой воздуха не ниже 10С и относительной влажностью не более 70%.
2. Мебель, транспортируемую в условиях минусовой температуры, при установке в помещении следует немедленно протереть сухой мягкой тканью как снаружи, так и внутри.
3. Мебель должна быть защищена от прямого попадания солнечных лучей, не должна размещаться вблизи отопительных приборов, сырых и холодных стен. Поверхность деталей мебели оберегать от попадания влаги, щелочей, ацетона, спирта и кислот, а также от механических повреждений. На поверхность мебели не следует ставить горячие предметы. При случайном попадании жидкости мебель немедленно протереть мягкой тканью. Удалять пыль с поверхности, облицованной специальными пленками, следует сухой мягкой тканью.
4. Зеркала и стекла рекомендуется чистить любыми средствами, предназначенными для этих целей.
5. В мебели, имеющей крепление болтами, винтами, шурупами, при ослаблении соединений, необходимо периодически подтягивать все крепёжные элементы.

При правильной эксплуатации изделия срок службы составляет 10 лет.

### Внимание!

В случае обнаружения производственных дефектов обратитесь к продавцу с гарантийным талоном, заполненным по месту приобретения изделия. Гарантийный талон выписывается отдельным документом и заполняется продавцом на момент продажи изделия.

### К сведению покупателя

Предприятие оставляет за собой право вносить изменения в конструктивные элементы мебели на основе внедрения передовых технологий, улучшающих качество выпускаемой продукции.

## ИНСТРУКЦИЯ ПО СБОРКЕ И ЭКСПЛУАТАЦИИ

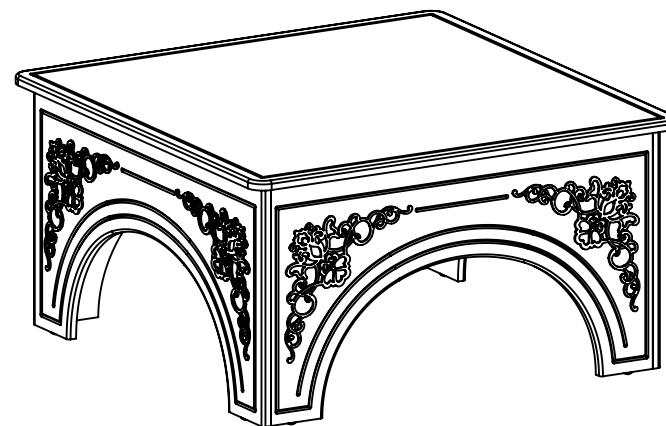

Мебель бытовая "Соня"

Стол журнальный СО-10

Габаритные размеры в мм,  
(с учетом фасадов)  
**850x850x450**  
(длина; ширина; высота)

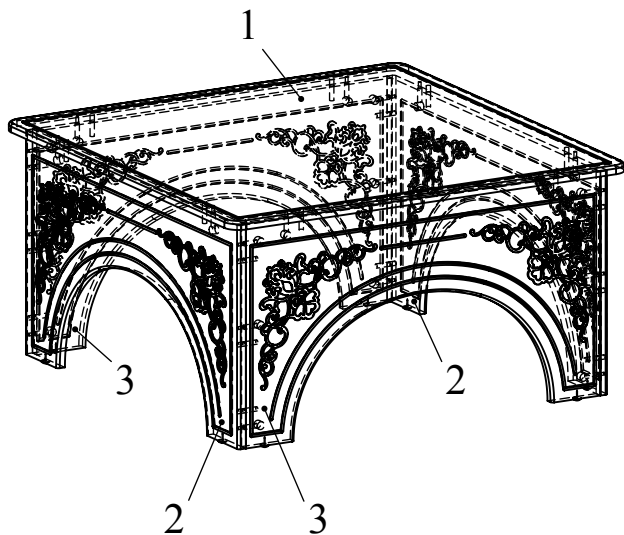

Ведомость деталей			
№	Ширина	Длина	Кол.
1	850	850	1
2	790	429	2
3	758	429	2

Ведомость комплектующих			
№	Рис.	Наименование	Кол.
4		Шкант	20
5		Шпилька минификса	20
6		Головка минификса	20
7		Заглушка минификса	20
8		Подпятник (гвоздь)	8
9		Конфирматный ключ	1

### Рекомендованный порядок сборки изделия

1. Вкрутить шпильки минификс в соответствующие плоскостные отверстия деталей 2 (Рис. 1).
2. Вставьте головки минификс и шканты в детали 2, 3 (Рис. 2).
3. Установите детали 3 на детали 2 и зафиксируйте, повернув головки минификс конфирматным ключом по часовой стрелке до упора (Рис. 3).
4. Установите деталь 1 на детали 2, 3 и зафиксируйте, повернув головки минификс конфирматным ключом по часовой стрелке до упора (Рис. 4).
5. Установить заглушки минификс .

Рис.1



Рис.2



Рис.3

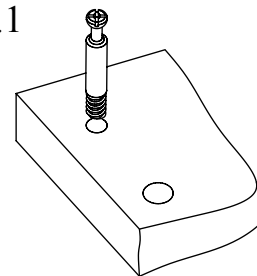

Рис.4

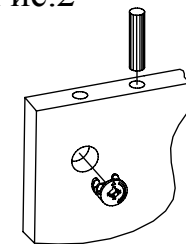
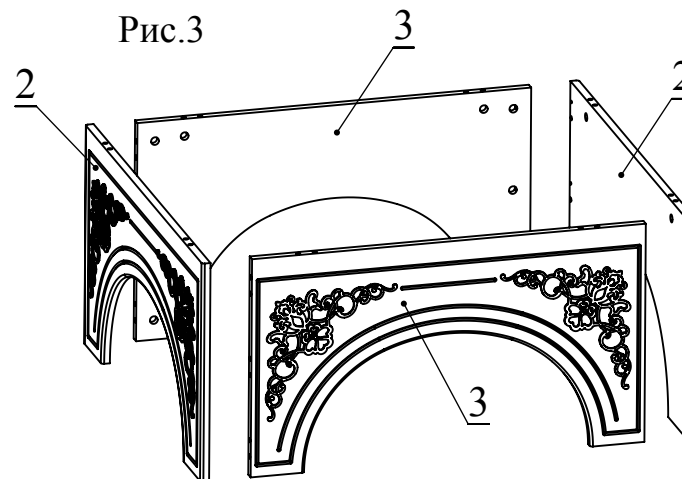